

**DIG, 25L, 900W, Grill, HL**



**610835**

**DEUTSCH**

**Inhaltsverzeichnis**

- 1. Sicherheit..... 2**
  - 1.1 Symbolerklärung ..... 2
  - 1.2 Sicherheitshinweise..... 3
  - 1.3 Bestimmungsgemäße Verwendung..... 9
- 2. Allgemeines ..... 10**
  - 2.1 Haftung und Gewährleistung ..... 10
  - 2.2 Urheberschutz ..... 10
  - 2.3 Konformitätserklärung ..... 10
- 3. Transport, Verpackung und Lagerung ..... 11**
  - 3.1 Transportinspektion ..... 11
  - 3.2 Verpackung ..... 11
  - 3.3 Lagerung ..... 11
- 4. Technische Daten..... 12**
  - 4.1 Baugruppenübersicht ..... 12
  - 4.2 Technische Angaben..... 14
- 5. Installation und Bedienung ..... 15**
  - 5.1 Installation ..... 15
  - 5.2 Grundlagen des Mikrowellengarens ..... 16
  - 5.3 Mikrowellengeeignetes Geschirr ..... 17
  - 5.4 Bedienung ..... 18
- 6. Reinigung..... 32**
- 7. Mögliche Funktionsstörungen ..... 33**
- 8. Entsorgung ..... 34**

Bartscher GmbH  
Franz-Kleine-Str. 28  
33154 Salzkotten  
Germany

Tel.: +49 5258 971-0  
Fax: +49 5258 971-120  
**Service-Hotline:** +49 5258 971-197  
[www.bartscher.com](http://www.bartscher.com)



## Die Gebrauchsanleitung vor Inbetriebnahme lesen und griffbereit am Gerät aufbewahren!

Diese Gebrauchsanleitung beschreibt die Installation, Bedienung und Wartung des Gerätes und dient als wichtige Informationsquelle und Nachschlagewerk.

Die Kenntnis aller in ihr enthaltenen Sicherheitshinweise und Handlungsanweisungen schafft die Voraussetzung für das sichere und sachgerechte Arbeiten mit dem Gerät.

Darüber hinaus sind die für den Einsatzbereich des Gerätes geltenden örtlichen Unfallverhütungsvorschriften und allgemeinen Sicherheitsbestimmungen einzuhalten.

Die Gebrauchsanleitung ist Produktbestandteil und in unmittelbarer Nähe des Gerätes für das Installations-, Bedienungs-, Wartungs- und Reinigungspersonal jederzeit zugänglich aufzubewahren.

Wenn das Gerät an eine dritte Person weitergegeben wird, muss die Gebrauchsanleitung mit ausgehändigt werden.

## 1. Sicherheit

Das Gerät ist nach den derzeit gültigen Regeln der Technik gebaut. Es können jedoch von diesem Gerät Gefahren ausgehen, wenn es unsachgemäß oder nicht bestimmungsgemäß verwendet wird.

Alle Personen, die das Gerät benutzen, müssen sich an die Angaben in der Gebrauchsanleitung halten und die Sicherheitshinweise beachten.

### 1.1 Symbolerklärung

Wichtige sicherheits- und gerätetechnische Hinweise sind in dieser Gebrauchsanleitung durch Symbole gekennzeichnet. Die Hinweise sind unbedingt zu befolgen, um Unfälle, Personen- und Sachschäden zu vermeiden.



**GEFAHR!**

Dieses Symbol macht auf unmittelbar drohende Gefahr aufmerksam, die zu schweren Körperverletzungen oder zum Tod führt.



**WARNUNG!**

Dieses Symbol kennzeichnet gefährliche Situationen, die zu schweren Körperverletzungen oder zum Tod führen können.



**HEISSE OBERFLÄCHE!**

Dieses Symbol macht auf die heiße Oberfläche des Gerätes während des Betriebes aufmerksam. Bei Nichtbeachten besteht Verbrennungsgefahr!



## VORSICHT!

Dieses Symbol kennzeichnet möglicherweise gefährliche Situationen, die zu leichten Verletzungen führen oder Beschädigung, Fehlfunktionen und/oder Ausfall des Gerätes zur Folge haben können.



## HINWEIS!

Dieses Symbol hebt Tipps und Informationen hervor, die für eine effiziente und störungsfreie Bedienung des Gerätes zu beachten sind.

## 1.2 Sicherheitshinweise

- Dieses Gerät kann von Kindern ab 8 Jahren sowie von Personen mit reduzierten physischen, sensorischen oder geistigen Fähigkeiten oder Mangel an Erfahrung und/ oder Wissen nur dann benutzt werden, wenn sie beaufsichtigt oder bezüglich des sicheren Gebrauchs des Gerätes unterwiesen wurden und die daraus resultierenden Gefahren verstanden haben. Kinder dürfen nicht mit dem Gerät spielen. Reinigung und Benutzerwartung dürfen nicht durch Kinder durchgeführt werden, es sei denn, sie sind älter als 8 Jahre und werden beaufsichtigt. Kinder jünger als 8 Jahre sind vom Gerät und der Anschlussleitung fernzuhalten.
- Lassen Sie das Gerät während des Betriebes **niemals** unbeaufsichtigt.
- Das Gerät nur in geschlossenen Räumen betreiben.
- Das Gerät darf nur in technisch einwandfreiem und betriebs-sicherem Zustand betrieben werden. Sollten Funktionsstörungen auftreten, trennen Sie das Gerät von der Stromversorgung (Netzstecker ziehen!) und benachrichtigen Sie den Kundendienst.
- Betreiben Sie das Gerät niemals ohne Glasdrehsteller und **niemals ohne Speisen**. Das Gerät kann beschädigt werden.

- Halten Sie Verpackungsmaterialien wie Plastikbeutel, Styropor-teile außerhalb der Reichweite von Kindern. **Erstickungsgefahr!**
- Wartungs- und Reparaturarbeiten dürfen nur von qualifizierten Fachleuten unter Verwendung von Original-Ersatz- und Zubehör-teilen ausgeführt werden. **Versuchen Sie niemals, selber an dem Gerät Reparaturen durchzuführen!**
- Keine Zubehör- und Ersatzteile verwenden, die nicht vom Hersteller empfohlen wurden. Diese könnten eine Gefahr für den Benutzer darstellen oder Schäden am Gerät verursachen und zu Personenschäden führen, zudem erlischt die Gewährleistung.
- Zur Vermeidung von Gefährdungen und zur Sicherung der optimalen Leistung dürfen am Gerät weder Veränderungen noch Umbauten vorgenommen werden, die durch den Hersteller nicht ausdrücklich genehmigt worden sind.



## **GEFAHR durch elektrischen Strom!**

Zur Vermeidung der Gefahr die aufgeführten Sicherheitshinweise befolgen:

- Achten Sie darauf, dass das Netzkabel nicht mit Wärmequellen bzw. scharfen Kanten in Berührung kommt. Netzkabel nicht vom Tisch oder von der Theke herunter hängen lassen. Netzkabel so verlegen, dass niemand auf das Netzkabel treten oder darüber stolpern kann.
- Das Netzkabel nicht knicken, quetschen, verknoten, immer vollständig abwickeln. Stellen Sie niemals das Gerät oder andere Gegenstände auf das Netzkabel.
- Das Netzkabel nicht abdecken, von Arbeitsbereichen fernhalten.
- Überprüfen Sie das Netzkabel regelmäßig auf Beschädigungen. Benutzen Sie das Gerät nicht, wenn das Netzkabel beschädigt ist. Wenn dieses Schäden aufweist, muss es durch den Kundendienst oder einen qualifizierten Elektriker ausgetauscht werden, um Gefährdungen zu vermeiden.

- Ziehen Sie die Anschlussleitung immer am Netzstecker aus der Steckdose, nicht am Netzkabel selbst.
- Tragen, heben oder bewegen Sie das Gerät niemals am Netzkabel.
- Öffnen Sie auf keinen Fall das Gehäuse des Gerätes. Werden Spannung führende Anschlüsse berührt und der elektrische und mechanische Aufbau verändert, besteht Stromschlaggefahr.
- Tauchen Sie das Gerät, das Netzkabel und den Netzstecker niemals in Wasser oder andere Flüssigkeiten.
- Keine ätzenden Reinigungsmittel verwenden und darauf achten, dass kein Wasser in das Gerät eindringt.
- Nehmen Sie das Gerät **nicht** mit feuchten Händen oder auf nassem Boden stehend in Betrieb.
- Ziehen Sie den Netzstecker aus der Steckdose,
  - wenn Sie das Gerät nicht benutzen,
  - wenn während des Betriebes eine Störung auftritt,
  - bevor Sie das Gerät reinigen.



## **WARNUNG! Gefahr durch Mikrowellen!**

Die Einwirkung von Mikrowellen auf den menschlichen Körper kann zu Verletzungen führen. Zur Vermeidung der Gefahr die aufgeführten Sicherheitshinweise befolgen:

- Versuchen Sie nicht, das Mikrowellengerät bei geöffneter Tür zu betreiben, denn bei geöffneter Tür kann es zu einer übermäßigen und schädlichen Belastung durch die elektromagnetischen Wellen kommen. **Verändern Sie niemals die Sicherheitsverschlüsse!**

- Es ist sehr wichtig, dass die Tür unbeschädigt ist und sich richtig schließen lässt. Gefährliche Beschädigungen der Tür sind z. B.:
  1. Tür hat sich verzogen, ist verbeult
  2. Scharniere und Verschraubungen sind gebrochen bzw. nicht korrekt befestigt
  3. Türdichtung defekt
  4. Glas gesprungen
  5. Sicherheitsschließsystem schadhafft.
- Es dürfen sich keine Fremdkörper zwischen Tür und Gerät befinden.
- Die Türdichtungen müssen dicht abschließen und dürfen keine Verunreinigungen aufweisen, da dadurch elektromagnetische Wellen austreten können. Vermeiden Sie, dass sich dort irgendwelche Ablagerungen (von Reinigungsmitteln, Staub, Fett) bilden.



## **HEIßE OBERFLÄCHE! Verbrennungsgefahr!**

Zur Vermeidung der Gefahr die aufgeführten Sicherheitshinweise befolgen:

- Das Gerät kann an der Oberfläche sehr heiß werden. Berühren Sie die heiße Oberfläche des Gerätes nicht.
- Stellen oder legen Sie keine Gegenstände auf das Gerät.
- Platzieren Sie das Mikrowellengerät nicht über ein Kochfeld oder ein anderes Gerät, das Hitze erzeugt, da hierdurch das Mikrowellengerät beschädigt werden kann und die Garantie verfällt.



## **WARNUNG! Verbrennungsgefahr!**

Zur Vermeidung der Gefahr die aufgeführten Sicherheitshinweise befolgen:

- Keine Speisen im Gerät frittieren. Heißes Öl führt zu Hautverbrennungen oder zu Beschädigungen des Gerätes.

- Die im Mikrowellengerät erhitzten Speisen werden ungleichmäßig heiß. Außerdem werden die Gefäße meist nicht so heiß wie die Speisen. **Prüfen Sie vorsichtig die Temperatur der Speisen, besonders für Kinder. Verbrennungsgefahr!**
- Bei Erhitzung von Getränken mittels Mikrowellenenergie kann es zum sogenannten "Siedeverzug" kommen. Die Flüssigkeit erreicht dabei die Siedetemperatur, ohne äußerlich sichtbar zu kochen. Daher besonders behutsam mit dem Behälter umgehen. Schon durch eine kleine Erschütterung z. B. beim Herausnehmen aus dem Gerät kann die Flüssigkeit herausspritzen. **Verbrühungsgefahr!**
- Benutzen Sie keine hohen, schmalen Gefäße mit engem Hals.
- Einen Teelöffel (ausnahmsweise aus Metall) oder Glas-Stab in das Gefäß mit Flüssigkeit stellen und das Gefäß dann in die Mitte des Glasdrehtellers stellen. Achten Sie dabei darauf, dass der Teelöffel an keiner Stelle die Wände des Garraumes berührt, da dies zu Schäden am Gerät führen kann. Rühren Sie vor dem Erhitzen und nach der halben Garzeit um. Nach dem Erhitzen kurz warten, die Flüssigkeit im Gefäß vorsichtig umrühren und aus dem Garraum nehmen.
- **Da die Nahrung im Mikrowellengerät ungleichmäßig heiß wird, muss der Inhalt von Fütterungsflaschen oder Babyflaschen gründlich umgerührt bzw. geschüttelt und dann die Temperatur direkt an der Babynahrung geprüft werden, bevor sie die Flaschen benutzen. Verbrennungsgefahr! Schraubverschluss und Sauger vor Erhitzen unbedingt entfernen!**





## **WARNUNG! Brand- und Explosionsgefahr!**

Zur Vermeidung der Gefahr die aufgeführten Sicherheitshinweise befolgen:

- Keine brennbaren Gegenstände im Gerät erhitzen.
- Keine alkoholhaltigen Speisen zubereiten.
- Keine Gegenstände (Kochbücher, Topflappen etc.) im Garraum ablegen. Unerwartetes Einschalten des Gerätes kann diese beschädigen oder sogar entzünden.
- Beim Erwärmen oder Kochen von Speisen in brennbaren Materialien, wie Kunststoff- oder Papierbehältern, muss das Gerät wegen der Möglichkeit einer Erhitzung überwacht werden.
- Wenn sich Materialien im Mikrowellengerät entzünden, lassen Sie die Gerätetür geschlossen, schalten Sie das Gerät aus, ziehen Sie den Netzstecker bzw. schalten Sie die Hauptsicherung aus.
- Verwenden Sie keine Töpfe, Pfannen und Deckel aus Metall. Metall kann zu Funkenbildung im Garraum führen. Nur Gefäße aus mikrowellengeeignetem, hitzebeständigem Material (siehe Abschnitt **5.3 „Mikrowellengeeignetes Geschirr“**).

### **Feuergefahr!**

- Keine Nahrungsmittel und Flüssigkeiten in fest geschlossenen oder versiegelten Behältern zubereiten. Diese können im Gerät platzen oder Sie beim Öffnen verletzen!
- Frische und hart gekochte Eier, mit und ohne Schale nicht im Mikrowellengerät erhitzen, sie können explodieren.
- Speisen mit dicker Schale, z.B. Kartoffeln, Kürbisse, Äpfel, Kastanien vor dem Erhitzen anstechen.
- Geben Sie keine Mischung von Wasser mit Öl oder Fett in das Mikrowellengerät, da diese explodieren können.

### 1.3 Bestimmungsgemäße Verwendung

Die Betriebssicherheit des Gerätes ist nur bei bestimmungsgemäßer Verwendung entsprechend der Angaben in der Gebrauchsanleitung gewährleistet.

Alle technischen Eingriffe, auch die Montage und die Instandhaltung sind ausschließlich von qualifiziertem Kundendienst vorzunehmen.

**Das Gerät ist nicht für den dauerhaften gewerblichen Einsatz geeignet!**

Dieses Gerät kann im Haushalt und ähnlichen Bereichen verwendet werden, wie beispielsweise:

- in Betriebsküchen in Läden, Büros und anderen ähnlichen Arbeitsumgebungen;
- in landwirtschaftlichen Betrieben;
- von Kunden in Hotels, Motels und weiteren ähnlichen Wohnumgebungen;
- in Frühstückspensionen.

**Das Mikrowellengerät ist nur zum Zubereiten, Erhitzen und Auftauen von Speisen unter Verwendung von geeignetem Geschirr bestimmt.**

**Das Mikrowellengerät darf nicht verwendet werden:**

- für Industrie- und Laborzwecke;
- als Stauraum für Kochgeschirr;
- für das Trocknen von Papier, Textilien oder anderen brennbaren Materialien;
- für das Aufwärmen und Erwärmen entzündlicher, gesundheitsschädlicher, sich leicht verflüchtiger oder ähnlicher Flüssigkeiten oder Stoffe.



**VORSICHT!**

**Jede über die bestimmungsgemäße Verwendung hinausgehende und/oder andersartige Verwendung des Gerätes ist untersagt und gilt als nicht bestimmungsgemäß.**

**Ansprüche jeglicher Art gegen den Hersteller und/oder seine Bevollmächtigten wegen Schäden aus nicht bestimmungsgemäßer Verwendung des Gerätes sind ausgeschlossen.**

**Für alle Schäden bei nicht bestimmungsgemäßer Verwendung haftet allein der Betreiber.**

## 2. Allgemeines

### 2.1 Haftung und Gewährleistung

Alle Angaben und Hinweise in dieser Gebrauchsanleitung wurden unter Berücksichtigung der geltenden Vorschriften, des aktuellen ingenieurtechnischen Entwicklungsstandes sowie unserer langjährigen Erkenntnisse und Erfahrungen zusammengestellt.

Die Übersetzungen der Gebrauchsanleitung wurden ebenfalls nach bestem Wissen erstellt. Eine Haftung für Übersetzungsfehler können wir jedoch nicht übernehmen. Maßgebend ist die beiliegende deutsche Version dieser Gebrauchsanleitung.

Der tatsächliche Lieferumfang kann bei Sonderausführungen, der Inanspruchnahme zusätzlicher Bestelloptionen oder auf Grund neuester technischer Änderungen u. U. von den hier beschriebenen Erläuterungen und zeichnerischen Darstellungen abweichen.



**VORSICHT!**

**Diese Gebrauchsanleitung ist vor Beginn aller Arbeiten am und mit dem Gerät, insbesondere vor der Inbetriebnahme, sorgfältig durchzulesen!**

Der Hersteller übernimmt **keine Haftung** für Schäden und Störungen bei:

- Nichtbeachtung der Anweisungen zur Bedienung und Reinigung;
- nicht bestimmungsgemäßer Verwendung;
- technischen Änderungen durch den Benutzer;
- Verwendung nicht zugelassener Ersatzteile.

Technische Änderungen am Produkt im Rahmen der Verbesserung der Gebrauchseigenschaften und der Weiterentwicklung behalten wir uns vor.

### 2.2 Urheberrecht

Die Gebrauchsanleitung und die in ihr enthaltenen Texte, Zeichnungen, Bilder und sonstigen Darstellungen sind urheberrechtlich geschützt. Vervielfältigungen in jeglicher Art und Form – auch auszugsweise – sowie die Verwertung und/oder Mitteilung des Inhaltes sind ohne schriftliche Freigabeerklärung des Herstellers nicht gestattet. Zuwiderhandlungen verpflichten zu Schadensersatz. Weitere Ansprüche bleiben vorbehalten.



**HINWEIS!**

**Die grafischen Darstellungen in dieser Anleitung können unter Umständen leicht von der tatsächlichen Ausführung des Gerätes abweichen.**

### 2.3 Konformitätserklärung



Das Gerät entspricht den aktuellen Normen und Richtlinien der EU. Dies bescheinigen wir in der EG-Konformitätserklärung. Bei Bedarf senden wir Ihnen gern die entsprechende Konformitätserklärung zu.

---

## 3. Transport, Verpackung und Lagerung

### 3.1 Transporthinspektion

Lieferung bei Erhalt unverzüglich auf Vollständigkeit und Transportschäden prüfen. Bei äußerlich erkennbarem Transportschaden Lieferung nicht oder nur unter Vorbehalt entgegen nehmen.

Schadensumfang auf Transportunterlagen/Lieferschein des Transporteurs vermerken. Reklamation einleiten.

Verdeckte Mängel sofort nach Erkennen reklamieren, da Schadensersatzansprüche nur innerhalb der geltenden Reklamationsfristen geltend gemacht werden können.

### 3.2 Verpackung

Werfen Sie den Umkarton Ihres Geräts nicht weg. Sie benötigen ihn eventuell zur Aufbewahrung, beim Umzug oder wenn Sie das Gerät bei eventuellen Schäden an unsere Service-Stelle senden müssen. Entfernen Sie vor der Inbetriebnahme das äußere und innere Verpackungsmaterial vollständig vom Gerät.



**Falls Sie die Verpackung entsorgen möchten, beachten Sie die in Ihrem Land geltenden Vorschriften. Führen Sie wieder verwertbare Verpackungsmaterialien dem Recycling zu.**

Bitte prüfen Sie, ob das Gerät und das Zubehör vollständig sind. Falls irgendwelche Teile fehlen sollten, nehmen Sie bitte mit unserem Kundenservice Kontakt auf.

### 3.3 Lagerung

Packstücke bis zur Installation verschlossen und unter Beachtung der außen angebrachten Aufstell- und Lagermarkierung aufbewahren.

Packstücke nur unter folgenden Bedingungen lagern:

- nicht im Freien aufbewahren,
- trocken und staubfrei aufbewahren,
- keinen aggressiven Medien aussetzen,
- vor Sonneneinstrahlung schützen,
- mechanische Erschütterungen vermeiden,
- bei längerer Lagerung (> 3 Monate) regelmäßig allgemeinen Zustand aller Teile und der Verpackung kontrollieren, bei Erfordernis auffrischen oder erneuern.

## 4. Technische Daten

### 4.1 Baugruppenübersicht

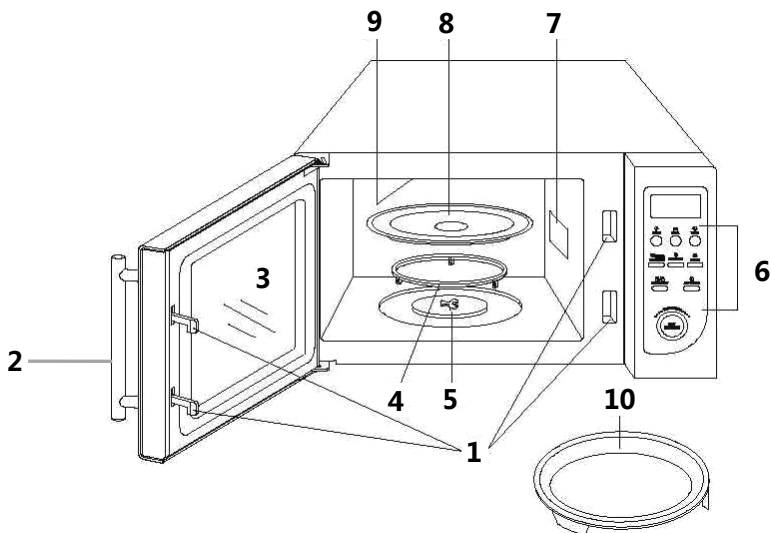

- 1** Sicherheitsschließsystem
- 2** Türgriff
- 3** Gerätetür mit Sichtfenster
- 4** Rollenring
- 5** Glasdreheller -Antrieb
- 6** Bedienblende
- 7** Lüftungsschlitz
- 8** Glasdreheller
- 9** Grillheizung
- 10** Grillpfanne

## Bedienblende

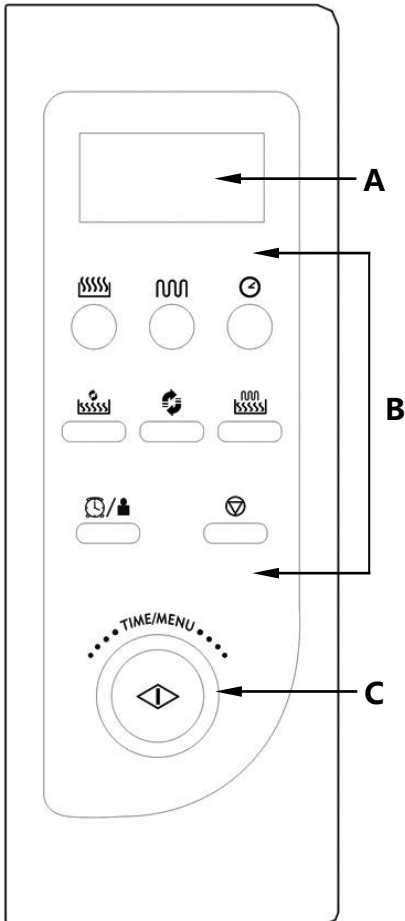

**A - LED-Display**

**B - Funktionstasten**

	Mikrowelle
	Grill
	Zeit
	Mikrowelle + Heißluft
	Heißluft
	Mikrowelle + Grill
	Uhr / Gewicht
	Stopp / Reset

**C - Time / Menü-Drehregler**

**Start-Taste**

## 4.2 Technische Angaben

<b>Bezeichnung</b>	<b>Mikrowelle DIG, 25L, 900W, Grill, HL</b>
Art.-Nr.:	<b>610835</b>
Material:	Gehäuse und Garraum: Edelstahl; Drehteller: Glas
Ausführung:	<ul style="list-style-type: none"><li>▪ Funktionen:<ul style="list-style-type: none"><li>- Erhitzen</li><li>- Auftauen</li><li>- Grill (kombinierbar)</li><li>- Heißluft (kombinierbar)</li></ul></li><li>▪ Steuerung:<ul style="list-style-type: none"><li>- Elektronisch</li><li>- Knebel</li><li>- Knopf</li></ul></li><li>▪ LED-Display</li></ul>
Mikrowellenleistung:	900 W
Leistungsaufnahme:	Heißluft: 1950 W; Grill: 1000 W
Anzahl Leistungsstufen:	10
Digitale Zeitschaltuhr:	bis 95 Minuten
Anschlusswert:	1,4 kW / 230 V 50 Hz
Fassungsvermögen:	25 Liter
Abmessungen:	innen: B 320 x T 315 x H 200 mm außen: B 483 x T 422 x H 281 mm Glasdrehteller: Ø 270 mm
Gewicht:	16,6 kg
Zubehör:	1 Grillpfanne, Ø 275 mm, H 50 mm, mit abnehmbaren Griff

Technische Änderungen vorbehalten!

---

## 5. Installation und Bedienung

### 5.1 Installation

#### Aufstellen

- Packen Sie das Gerät aus, entfernen und entsorgen Sie umweltgerecht sämtliches Verpackungsmaterial.



**VORSICHT!**

**Entfernen Sie niemals das Typenschild und Warnhinweise vom Gerät.**

- Stellen Sie das Gerät auf eine ebene, stabile Unterlage, die das Gewicht des Gerätes aushält.
- Stellen Sie das Gerät nicht in die Nähe von brennbaren Materialien und halten Sie Hitze, Feuchtigkeit und hohe Luftfeuchtigkeit fern.
- Stellen Sie das Gerät **niemals** auf einen brennbaren Untergrund.
- Für den korrekten Betrieb muss das Gerät ausreichend belüftet sein. Halten Sie beim Aufstellen des Gerätes folgende **Mindestabstände** ein:
  - **oben 20 cm**
  - **hinten 10 cm**
  - **je 5 cm an beiden Seiten.**
- Verdecken oder blockieren Sie **niemals** die Belüftungsöffnungen. Montieren Sie **niemals** die Stellfüße ab.
- Zu Radiogeräten, Fernsehern, etc. sollte das Gerät **mindestens 2 m Abstand** haben, damit der Empfang nicht gestört wird.
- Gerät so aufstellen, dass der Netzstecker zugänglich ist, damit das Gerät bei Bedarf schnell vom Netz getrennt werden kann.



## Anschließen



**GEFAHR! Gefahr durch elektrischen Strom!**  
**Gerät kann bei unsachgemäßer Installation Verletzungen verursachen!**

**Vor Installation Daten des örtlichen Stromnetzes mit technischen Angaben des Gerätes vergleichen (siehe Typenschild). Gerät nur bei Übereinstimmung anschließen!**

- Der Steckdosenstromkreis muss mit 16A abgesichert sein. Schließen Sie das Gerät nur direkt an eine Einzelsteckdose mit Schutzkontakt an; verwenden Sie keine Verteiler oder Mehrfachsteckdosen.

## 5.2 Grundlagen des Mikrowellengarens

An die Stelle einer herkömmlichen Wärmequelle tritt beim Mikrowellengerät eine Senderöhre für elektromagnetische Wellen. Diese Wellen sind wie Funkwellen unsichtbar und man kann nur ihre Wirkung erkennen. Sie können Materialien wie Glas, Porzellan, Kunststoff und Papier durchdringen. Da diese Stoffe kein Wasser, Fett oder Öl enthalten, werden sie nicht von den Mikrowellen erwärmt. Vereinfacht gesagt, dringen die Mikrowellen in das Kochgut ein und bringen die Wasser-, Fett- oder Ölmoleküle zum Schwingen und erzeugen so eine Reibungswärme, die zum Auftauen, Erwärmen oder Kochen genutzt wird. Die Wärme entsteht beim Mikrowellengaren innerhalb des Kochgutes, im Gegensatz zum herkömmlichen Kochvorgang oder beim Grillen, wo die Wärme von außen eindringt. Die Mikrowellenenergie bleibt bei einem einwandfreien Mikrowellengerät innerhalb des Gerätes und ist für den Bediener ungefährlich.

- Platzieren Sie das Gargut vorsichtig, legen Sie die größeren Teile nach außen.
- Beachten Sie die Garzeit. Garen Sie die kürzeste angegebene Zeit und verlängern Sie diese, falls nötig. Übergekochtes Gargut kann Qualm erzeugen oder sich entzünden.
- Decken Sie die Speisen während des Garvorgangs ab. Die Speisen garen gleichmäßiger und Spritzer werden vermieden.
- Wenden Sie die Speisen einmal während des Garvorgangs. Der Garvorgang wird dadurch beschleunigt, z.B. bei Hähnchen oder Hamburgern. Große Stücke, wie Braten, müssen mindestens einmal gewendet werden.
- Speisen wie Fleischbällchen sollten Sie mindestens einmal nach Ablauf der Hälfte der Garzeit umschichten, d.h. die obersten nach unten und die untersten nach oben sowie die von der Mitte an den Rand und umgekehrt.

## 5.3 Mikrowellene geeignetes Geschirr

1. Geschirr auf Eignung überprüfen.

**Test:** Stellen Sie leeres Geschirr zusammen mit einem Glas Wasser in das Gerät und erhitzen es bei voller Leistung für 60 Sekunden. **Niemals das Gerät leer bzw. mit leerem Behälter betreiben.** Geeignetes Geschirr wird nur handwarm. Sollte es heiß werden, nicht benutzen.

2. Das geeignete Material für Mikrowellengeschirr ist durchlässig für die Mikrowellen. Die Energie durchdringt den Behälter und erhitzt die Speisen.
3. Kein Geschirr aus Metall oder mit Metallanteilen (z.B. Goldrand auf dem Teller) verwenden. Mikrowellen können kein Metall durchdringen.
4. Benutzen Sie keine Papierprodukte aus Altpapier, da diese kleine Metallfragmente enthalten können. Beim Mikrowellenbetrieb kann es dann zur Funkenbildung oder Feuer führen.
5. Benutzen Sie eher ovale oder runde Gefäße als eckige, da das Gargut in den Ecken zum Verkochen neigt.
6. Flache, breite Gefäße eignen sich besser als schmale, hohe. In flachen Gefäßen können Speisen gleichmäßiger durchgaren.
7. Um ein Verkochen der Speisen an den Rändern zu vermeiden, können dünne Streifen aus Aluminiumfolie an den Kochgefäßrändern angebracht werden. Verwenden Sie nicht zu viel Aluminiumfolie und halten Sie einen Mindestabstand von ca. 2,5 bis 3,0 cm zwischen Folie und Innenrand (Garraum) des Mikrowellengerätes ein.
8. Die folgende Tabelle hilft Ihnen das richtige Geschirr zu wählen:

Kochgeschirr	Mikrowellen-Betrieb	Grill-Betrieb	Heißluft-Betrieb	Kombi-Betrieb *
Hitzebeständiges Glas	ja	ja	ja	ja
Nicht hitzebeständiges Glas	nein	nein	nein	nein
Hitzebeständige Keramik	ja	ja	ja	ja
Mikrowellene geeignetes Plastikgeschirr	ja	nein	nein	nein
Küchenpapier	ja	nein	nein	nein
Metalltablett / Schale	nein	ja	ja	nein
Metallgestell	nein	ja	ja	nein
Aluminiumfolie & Folienbehälter	nein	ja	ja	nein

\*Kombibetrieb: „Mikrowelle + Grill“ und „Mikrowelle + Heißluft“

## 5.4 Bedienung

### Reinigung vor dem ersten Gebrauch

- Reinigen Sie das Gerät vor dem ersten Gebrauch, damit zum Beispiel die Verpackungsreste nicht den Geschmack der Speisen beeinträchtigen.
- Räumen Sie den Garraum leer.
- Wischen Sie das Gerät innen und außen mit einem weichen, feuchten Tuch und trocknen Sie es anschließend ab.
- Lassen Sie die Gerätetür geöffnet, damit der Garraum vollständig trocknen kann.
- Reinigen Sie den Rollenring, den Glasdreheller und die Grillpfanne mit dem abnehmbaren Griff regelmäßig mit etwas Geschirrspülmittel oder geben Sie diese in die Spülmaschine.

### Allgemeines zur Bedienung

- Legen Sie den Rollenring (4) in die Mulde im Garraumboden.
- Setzen Sie den Glasdreheller (8) mit der geriffelten Seite nach unten auf den Garraumboden und drehen Sie ihn, bis er auf dem Glasdreheller-Antrieb (5) einrastet.

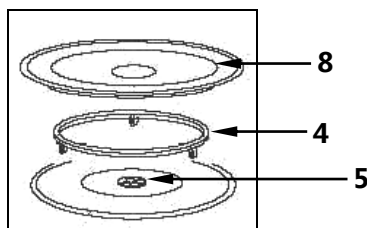

- Kontrollieren Sie vor jeder Benutzung, dass der Glasdreheller (8) und der Rollenring (4) richtig sitzen. Der Garraum muss sauber sein; der Rollenring (4) muss in der Mulde liegen; der Glasdreheller (8) muss auf dem Glasdreheller - Antrieb (5) eingerastet sein.
- Stellen Sie den Speisenbehälter auf den Glasdreheller. Es darf nichts über den Rand des Glasdrehellers ragen. Speisen **nicht** direkt auf dem Glasdreheller aufwärmen/garen. Beim Aufwärmen/Garen von mehreren Teilen/Stücken diese gleichmäßig auf dem Kochgeschirr verteilen, so dass sie sich nicht berühren.



**VORSICHT!**

**Betreiben Sie das Gerät niemals ohne Glasdreheller und niemals ohne Speisenbehälter bzw. Speisen!**

- Schließen Sie die Gerätetür und kontrollieren Sie, dass die Türdichtungen frei von Fremdkörpern sind und die Gerätetür richtig schließt.

- Die gewünschte Betriebsart, Leistungsstufe und Garzeit einstellen (siehe weiter unten in diesem Kapitel) und das Gerät starten.
- Der Garraum ist beleuchtet und der Glasdreheller dreht sich. Achten Sie darauf, dass der Glasdreheller sich immer frei drehen kann.



## VORSICHT!

**Behalten Sie besonders bei hohen Leistungsstufen das Gerät im Auge!  
Bei ungewöhnlichen Geräuschen, überquellenden Speisen oder  
übersprudelnden Flüssigkeiten die Leistung niedriger stellen!**



### Eingaben vornehmen

- Drücken Sie die Tasten bei der Eingabe zügig hintereinander. Bei längeren Pausen bricht das Gerät den Vorgang automatisch ab.
- Alle Eingaben werden vom Gerät mit einem Piepton quittiert, wenn sie akzeptiert werden.
- Bei einem Doppel-Piepton akzeptiert das Gerät die Eingabe nicht. Überprüfen Sie die Eingabe und versuchen Sie es erneut.

### Eingaben löschen

- Wollen Sie Ihre Eingaben löschen, bevor Sie den Garvorgang gestartet haben, drücken Sie die **Stopp/Reset-Taste** .

### Funktion unterbrechen oder beenden

- Um den Betrieb zu unterbrechen, drücken Sie die **Stopp/Reset-Taste**  oder öffnen Sie die Gerätetür.
- Um den Betrieb fortzusetzen, schließen Sie die Gerätetür und drücken Sie dann die **Start-Taste** .
- Wollen Sie den Garvorgang vollständig beenden, drücken Sie zum Löschen aller Anweisungen die **Stopp/Reset-Taste**  zum zweiten Mal.

## Programmende

- Am Programmende ertönen Pieptöne. Im Display erscheint die Anzeige „END“. Sie können dann die Speisen entnehmen.









### **WARNUNG! Verbrennungsfahr!**

**Kochgeschirr kann sehr heiß werden, da Hitze von den Speisen abgeleitet wird. Entnehmen Sie das Geschirr nur mit Schutzhandschuhen bzw. Topflappen.**

- Nach dem Garen von Speisen mit hohem Wassergehalt die Gerätetür etwas geöffnet lassen, damit der Garraum trocknen kann.

## Einstellung der Uhr

1. Drücken Sie die Taste / für mindestens 3 Sekunden. Es erscheint „12H“.
2. Den **Time / Menü**-Drehregler drehen, bis die richtige Stunde angezeigt wird.
3. Drücken Sie zur Bestätigung die Taste /.
4. Den **Time / Menü**-Drehregler drehen, bis die richtige Minute angezeigt wird.
5. Drücken Sie zur Bestätigung die Taste /.





### **HINWEIS!**

**Während eines Garvorgangs können Sie die Uhrzeit prüfen, indem Sie die / Taste drücken.**

## Mikrowellen-Garen



- Diese Funktion des Gerätes ist gut geeignet für die Zubereitung von Eintöpfen, Suppen, Soßen, Fleisch ohne Kruste, gedünstetem Fisch, Gemüse, Beilagen (Reis, Kartoffeln, Teigwaren), heißen Getränken.
- In diesem Modus können Sie über die Bedienblende einstellen, wie lange und mit welcher Leistung die Mikrowelle das Gargut erwärmt oder gart.

- Die Einstellung der Leistungsstufen erfolgt über die Taste . In der unten stehenden Tabelle finden Sie eine Übersicht der Leistungsstufen. In der ersten Spalte der Tabelle ist angegeben, wie oft Sie die Taste  drücken müssen, um die gewünschte Leistung einzustellen, in der zweiten Spalte die prozentualen Leistungen und Programme. Die dritte Spalte zeigt die entsprechenden Leistungsstufen auf.
- Die gewünschte Garzeit wird über den **Time / Menü**-Drehregler gewählt. Die einstellbare Zeit beträgt maximal 95 Minuten.
- Drücken Sie die nach Einstellungen der Leistungsstufe und der Garzeit die **Start**-Taste .





Taste  drücken	ungefähre Leistung (%) in Klammern die Displayanzeige	Entsprechende Leistungsstufe
<b>1-mal</b>	100 % (P-HI)	Hoch
<b>2-mal</b>	90 % (P-90)	
<b>3-mal</b>	80 % (P-80)	
<b>4-mal</b>	70 % (P-70)	Mittelhoch
<b>5-mal</b>	60 % (P-60)	
<b>6-mal</b>	50 % (P-50)	Mittel
<b>7-mal</b>	40 % (P-40)	
<b>8-mal</b>	30 % (P-30)	Mittelniedrig / Auftauen
<b>9-mal</b>	20 % (P-20)	
<b>10-mal</b>	10 % (P-10)	Niedrig
<b>11-mal</b>	0 % (P-00)	

### Beispiel:

Möchten Sie Gargut 5 Minuten auf der Leistungsstufe 60 % erwärmen, sollten Sie über die Bedienblende folgende Befehle eintippen bzw. einstellen:

- Taste  **5-mal** drücken.
- Time / Menü**-Drehregler so lange drehen, bis die gewünschte Garzeit (5:00) angezeigt wird.
- Start**-Taste  drücken.

## Bitte beachten:



- Wenn Sie einen Garvorgang vorübergehend unterbrechen wollen, drücken Sie die **Stopp/Reset-Taste**  **1-mal**.
- Durch Drücken der **Start-Taste**  wird der Garvorgang erneut gestartet.
- Wenn Sie die **Stopp/Reset-Taste**  **2-mal** drücken, löschen Sie das gesamte eingestellte Garprogramm.
- Wenn Die Garzeit abgelaufen ist, ertönt 4-mal ein Piepton und im Display erscheint „**END**“.
- Drücken Sie die **Stopp/Reset-Taste**  oder öffnen Sie die Gerätetür, um die Anzeige „**END**“ im Display zu entfernen, bevor eine andere Funktion gestartet wird.
- Während eines Garvorganges können Sie die Leistungsstufe anzeigen lassen, indem Sie die Taste  drücken.

## Zeiteinstellung



- Um die Timer-Funktion zu nutzen, die Taste  drücken und dann mit dem **Time / Menü-Drehregler** die gewünschte Zeit einstellen. Diese Funktion steht nur im Standby-Modus und im Mikrowellen-Garmodus zur Verfügung.

## Beispiel:

Angenommen, Sie möchten den Timer für 5 Minuten einstellen, dann folgende Befehle über die Bedienblende eintippen bzw. einstellen:

1. Taste  **1-mal** drücken.
2. **Time / Menü-Drehregler** so lange drehen, bis die gewünschte Zeit (5:00) angezeigt wird.
3. **Start-Taste**  drücken.

## Bitte beachten:



- Die einstellbare Zeit beträgt maximal 95 Minuten.
- Sie können die Zeit anzeigen lassen, indem Sie die Taste  drücken.
- Um die Zeit-Anzeige zu löschen, drücken Sie die Taste  und dann die **Stopp/Reset-Taste** .

## Grill-Funktion

Das Garen mit der Grill-Funktion ist besonders geeignet für dünne Scheiben Fleisch, Steaks, Koteletts, Kebabs, Würstchen und Hähnchen. Es ist auch geeignet für heiße Sandwiches und überbackene Gerichte (Gratin).

### Beispiel:

Angenommen, Sie möchten das Garen mit Grill für 12 Minuten einprogrammieren:

1. Vergewissern, dass alle vorherigen Einstellungen gelöscht sind und das Gerät auf Anweisungen wartet.
2. Taste  drücken.
3. **Time / Menü**-Drehregler so lange drehen, bis die gewünschte Zeit (12:00) angezeigt wird.
4. **Start**-Taste  drücken.

### Bitte beachten:



- Vom System her ist die Grilleistung auf die höchste Leistungsstufe eingestellt. Die maximale Grillzeit beträgt 95 Minuten.

## Heißluft-Funktion

- Während des Garens mit Heißluft zirkuliert heiße Luft im Inneren des Gerätes, um das Gargut schnell und gleichmäßig zu bräunen und knusprig zu machen. Dieses Gerät kann bei zehn unterschiedlichen Gartemperaturen auf Garzeiten bis zu 9 Stunden und 30 Minuten eingestellt werden.
- Diese Funktion ist gut geeignet für Backen von Rührkuchen, Kleingebäck, Biskuit, Mürbeteig, Soufflés, Baisers und Makronen



## Garen mit Heißluft



- Die Einstellung der Gartemperatur erfolgt über die Taste .
- Übersicht über die Einstellung der Temperaturstufen finden Sie in der unten stehenden Tabelle. In der linken Spalte der Tabelle ist angegeben, wie oft Sie die Taste  drücken müssen, um die gewünschte Leistung einzustellen. In der rechten Spalte wird die jeweilige Temperatur dargestellt.

Taste  drücken	Temperatur (ca. °C)
1-mal	200
2-mal	190
3-mal	180
4-mal	170
5-mal	160
6-mal	150
7-mal	140
8-mal	130
9-mal	120
10-mal	110

- Die gewünschte Garzeit wird über den **Time / Menü**-Drehregler eingestellt.



### Beispiel:

Wenn Sie eine Speise bei 180°C 40 Minuten lang garen wollen, müssen Sie auf der Bedienblende folgende Einstellungen vornehmen:

1. Die Taste  **3-mal** drücken.
2. Den **Time / Menü**-Drehregler so lange drehen, bis die gewünschte Garzeit (H:40) im Display angezeigt wird.
3. Die **Start**-Taste  drücken.

### Bitte beachten:

- Die maximale Garzeit beträgt 9 Stunden, 30 Minuten. Nach Beendigung der Garzeit ertönen vier Pieptöne und im Display erscheint „END“.



- Die **Stopp/Reset-Taste**  drücken oder die Gerätetür öffnen, um die Anzeige „END“ aus dem Display zu entfernen, bevor eine andere Garfunktion eingestellt wird.
- Während des Garvorgangs können Sie die Heißlufttemperatur überprüfen, indem Sie die Taste  drücken.

## Vorheizen und Garen mit Heißluft

Ihr Mikrowellengerät kann so programmiert werden, dass Vorheizvorgänge und Heißluftgarvorgänge kombiniert werden können.



### Beispiel:

Angenommen, Sie möchten auf 160°C vorwärmen und dann für 1 Stunde und 30 Minuten Garen, dann müssen Sie die nachfolgend beschriebenen Schritte durchführen:

1. Die Taste  **5-mal** drücken, um die gewünschte Temperatur zu wählen.
2. Die **Start-Taste**  drücken. Wenn das Gerät die eingestellte Temperatur erreicht hat, ertönen Pieptöne und „PREH“ wird im Display angezeigt.
3. Gerätetür öffnen und Behälter mit Gargut in der Mitte des Drehtellers platzieren.
4. Drehen Sie den **Time / Menü-Drehregler** so lange, bis die korrekte Garzeit (1H:30) im Display angezeigt wird.
5. Die **Start-Taste**  drücken.



## Mikrowelle + Grill

- Im Kombinationsbetrieb von Mikrowelle und Grill können Sie gleichzeitig garen und eine schöne Kruste erzeugen. Dadurch verkürzen sich die Zubereitungszeiten.
- Diese Funktion des Gerätes ist besonders für Gratins, Aufläufe, Fleisch, Geflügel, gebackene Kartoffeln, überbackene Toasts geeignet.
- Diese Funktion erlaubt es Ihnen, **zwei Kombinationen** auszuwählen, bei denen die prozentualen Zeitanteile für Grillen und Mikrowellengaren vorprogrammiert sind. Sie wählen die Gesamtzeit aus und über die gewählte Kombination wird der Zeitanteil für Mikrowelle und Grill entsprechend gesteuert.
- Als erstes die Taste  **1-mal oder 2-mal** drücken, um die für das Gargut geeignete Kombinationseinstellung zu wählen, dann mit dem **Time / Menü-Drehregler** die gewünschte Garzeit einstellen, die im Display erscheint.
- Die **Start-Taste**  drücken, um das Programm zu starten.

## Bitte beachten:

- Die Höchstgarzeit beträgt hier 95 Minuten. Nach Beendigung der Garzeit ertönen vier Pieptöne und im Display erscheint „END“.
- Während des Garvorgangs können Sie das eingestellte Programm prüfen, indem Sie die Taste  drücken.



## Kombination 1

### 30 % der Zeit Mikrowellengaren, 70% der Zeit zum Grillen:

für Fisch, Kartoffeln oder überbackene Gerichte (Gratin).

## Beispiel:

Wenn Sie für die Kombination 1 eine Garzeit von 25 Minuten einstellen möchten, führen Sie folgende Schritte durch:

1. Die Taste  **1-mal** drücken.
2. Den **Time / Menü**-Drehregler so lange drehen, bis die gewünschte Zeit (25:00) im Display erscheint.
3. Die **Start**-Taste  drücken.



## Kombination 2

### 55 % der Zeit für Mikrowellengaren, 45 % für Grillen:

für Pudding, Omelette, gebackene Kartoffeln und Geflügel.

## Beispiel:

Wenn Sie für die Kombination 2 eine Garzeit von 12 Minuten einstellen möchten, führen Sie folgende Schritte durch:

1. Die **Stopp/Reset**-Taste  drücken.
2. Die Taste  **2-nmal** drücken.
3. Den **Time / Menü**-Drehregler so lange drehen, bis die gewünschte Garzeit (12:00) im Display erscheint.
4. Die **Start**-Taste  drücken.

## Mikrowelle + Heißluft



- Dieser Kombinationsbetrieb von Umluft und Mikrowelle ist geeignet für:
  - Aufläufe, die viel Feuchtigkeit enthalten
  - dickere Fleischstücke
  - tiefgefrorene, vorgefertigte Backwaren
  - Kuchen mit höherem Feuchtigkeitsgehalt
- Das Gerät hat vier vorprogrammierte Einstellungen, welche das automatische Garen sowohl mit Heißluft als auch mit Mikrowelle einfach machen.

Die Taste  drücken, um die Heißlufttemperatur auszuwählen:



Display-Anzeige	Taste  drücken	ungefähre Temperatur (°C)
COMB1	1-mal	200
COMB2	2-mal	170
COMB3	3-mal	140
COMB4	4-mal	110

### Beispiel:

Angenommen, Sie möchten einen Kuchen (Backzeit 26 Minuten) mit der Einstellung **COMB3** backen.

1. Die Taste  **3-mal** drücken.
2. Den **Time / Menü**-Drehregler so lange drehen, bis die gewünschte Garzeit (26:00) im Display erscheint.
3. Die **Start**-Taste  drücken.

### Bitte beachten:



- Die Höchstgarzeit beträgt 9 Stunden 30 Minuten. Nach Beendigung der Garzeit ertönen vier Pieptöne und „**END**“ erscheint im Display.
- Die **Stopp/Reset**-Taste  drücken oder die Gerätetür öffnen, um die Anzeige „**END**“ aus dem Display zu entfernen, bevor eine andere Garfunktion eingestellt wird.
- Die Heißlufttemperatur kann während des Gar-/Backvorgangs durch Drücken der Taste  geprüft werden.

## Auftauen

- Die Mikrowellenenergie erhitzt das Äußere der Lebensmittel und diese Wärme wird langsam ins Innere der Lebensmittel geleitet. Dies bewirkt ein gleichmäßiges Auftauen.

### Beispiel:

Angenommen, Sie möchten Gefriergut **5 Minuten** auftauen.

1. Den **Time / Menü**-Drehregler gegen den Uhrzeigersinn drehen, bis „**A-09**“ und „**CODE**“ im Display erscheinen.
2. Die Taste / drücken.
3. Den **Time / Menü**-Drehregler so lange drehen, bis die Auftauzeit (5:00) im Display erscheint.
4. Die **Start**-Taste  drücken.

**Hinweis:** Das Gerät stoppt nach 2/3 der Laufzeit. Die Speisen tauen durch die aufgenommene Wärme nach, überprüfen Sie den Zustand der Speisen und setzen Sie bei Bedarf den Auftauvorgang fort, indem Sie erneut die **Start-Taste**  drücken.

### Bitte beachten:

- Sowohl für roh, als auch für gekochte eingefrorene Lebensmittel gilt die Faustregel: ca. 5 Minuten pro Pfund. Zum Beispiel 5 Minuten Auftauen von 1 Pfund gefrorener Spaghetti-Soße.
- Gerät immer von Zeit zu Zeit öffnen und bereits aufgetaute Portionen herausnehmen oder bereits aufgetaute Portionen trennen. Wenn das Gefriergut nach Ende der geschätzten Auftauzeit noch nicht aufgetaut sein sollte, stellen Sie jeweils eine weitere Minute Auftauzeit ein, bis alles aufgetaut ist.
- Entfernen Sie zum Auftauen die Verpackung von den Speisen und geben Sie die Speisen auf einen Teller.
- Gefriergut in Plastikbehältern aus der Tiefkühltruhe nur so lange auftauen lassen, bis das Gefriergut aus dem Plastikbehälter genommen werden kann, um es in ein mikrowellengeeignetes Geschirr zu geben.
- Die maximale Auftauzeit beträgt 45 Minuten. Nach Ende der eingestellten Auftauzeit ertönen 4 Pieptöne und im Display erscheint „**END**“.
- Die **Stopp/Reset**-Taste  drücken oder Gerätetür öffnen, um „**END**“ aus dem Display zu löschen, bevor ein weiteres Garprogramm gestartet wird.
- Befolgen Sie **beim Auftauen nachstehende Anweisungen:**

#### ➤ **Abdecken**

Die Speisen sollen abgedeckt werden um:

- die Erhitzung zu beschleunigen,
- ein Austrocknen der Speisen zu verhindern,
- Fettspritzer im Garraum zu vermeiden,

Ausnahme: Brot, Gebäck, Paniertes und Speisen, die knusprig bleiben sollen, werden nicht abgedeckt.

## ➤ **Wenden/ Umrühren**

Fast alle Speisen müssen während des Auftauvorgangs zumindest einmal gewendet oder umgerührt werden. Trennen Sie aneinander klebende Speisenstücke sobald wie möglich.

## ➤ **Kleinere Portionen**

Kleinere Portionen tauen gleichmäßiger und schneller auf als größere. Teilen Sie die Speisen daher vor dem Einfrieren in kleinere Portionen auf. Auf diese Weise können Sie schnell und einfach ein komplettes Menü zusammenstellen.

## ➤ **Empfindliche Speisen**

Empfindliche Speisen wie Pasteten / Kuchen, Sahne, Käse oder Brot sollten nur teilweise aufgetaut werden, damit diese den Auftauvorgang bei Zimmertemperatur abschließen können. Dies verhindert, dass die Speisen außen zu heiß werden während das Innere noch gefroren ist.

## ➤ **Standzeit**



Die Standzeit nach dem Auftauvorgang ist sehr wichtig, da dies die kontinuierliche Fortsetzung des Auftauvorgangs gewährleistet. Nach dem Auftauen sollten die Speisen so schnell wie möglich verarbeitet werden und nicht ein zweites Mal eingefroren werden.



## **Mehrstufen-Garen**

Sie haben die Möglichkeit, bei diesem Gerät bis zu drei Programme vorzuwählen, die nacheinander durchgeführt werden. AUFTAUEN kann sinnvollerweise nur vor einem Garvorgang ausgewählt werden.

Angenommen, Sie möchten das folgende Garprogramm einstellen, dann müssen Sie die Programmierung in der nachfolgend dargestellten Reihenfolge vornehmen:







1. Den **Time / Menü**-Drehregler gegen den Uhrzeigersinn drehen, bis „**A-09**“ und „**CODE**“ im Display erscheinen.
2. Die Taste /  drücken.
3. Den **Time / Menü**-Drehregler drehen, um die Auftauzeit (5 Minuten) einzustellen.

4. Die Taste  drücken, um die Leistungsstufe einzustellen.
5. Mit dem **Time / Menü**-Drehregler die Garzeit einstellen.
6. Die Taste  drücken, um Heißlufttemperatur einzustellen.
7. Den **Time / Menü**-Drehregler drehen, um die Garzeit einzustellen.
8. Die **Start**-Taste  drücken.





## Einstellungen zu Auto-Menü

Das „**Auto-Menü**“ ermöglicht das automatische Garen oder Erhitzen von Lebensmitteln ohne Einstellung einer Leistungsstufe oder Zeit. Es ist ausreichend, die Art der Lebensmittel und deren Gewicht zu wissen.

1. Drehen Sie im Standby-Modus den **Time / Menü**-Drehregler gegen den Uhrzeigersinn und wählen Sie das benötigte Programm (Siehe Übersicht weiter unten).
2. Die Taste  /  so oft drücken, bis Sie das richtige Gewicht gewählt haben.
3. Die **Start**-Taste  drücken.

Lebensmittel -Code		Taste  /  drücken						
<b>A-01</b>	Kartoffeln (je 230g)	<b>1-mal</b>	<b>2-mal</b>	<b>3-mal</b>				
<b>A-02</b>	Getränke (je Portion 200ml)	<b>1-mal</b>	<b>2-mal</b>	<b>3-mal</b>				
<b>A-03</b>	Popcorn (99g)	Die voreingestellte Garzeit wird angezeigt						
<b>A-04</b>	Wieder- aufwärmen	<b>1-mal</b> (200g)	<b>2-mal</b> (300g)	<b>3-mal</b> (400g)	<b>4-mal</b> (500g)	<b>5-mal</b> (600g)	<b>6-mal</b> (700g)	<b>7-mal</b> (800g)
<b>A-05</b>	Pasta	<b>1-mal</b> (100g)	<b>2-mal</b> (200g)	<b>3-mal</b> (300g)				
<b>A-06</b>	Pizza	<b>1-mal</b> (150g)	<b>2-mal</b> (300g)	<b>3-mal</b> (450g)				
<b>A-07</b>	Huhn	<b>1-mal</b> (800g)	<b>2-mal</b> (1000g)	<b>3-mal</b> (1200g)	<b>4-mal</b> (1400g)			
<b>A-08</b>	Kuchen (475g)	Die voreingestellte Garzeit wird angezeigt						
<b>A-09</b>	Auftauen	Siehe Seite 28						

## Bitte beachten:

- Das Gewicht muss eingegeben werden, die Garzeit wird dann entsprechend eingestellt.
- Für die Programme **A-03** (Popcorn) und **A-08** (Kuchen) können Sie die Garzeit ändern, falls die voreingestellte nicht geeignet ist.
- Um die Garzeit neu einzustellen:
  1. Die Taste /  **2-mal** drücken.
  2. Den **Time / Menü**-Drehregler so lange drehen, bis die gewünschte Garzeit im Display erscheint.
  3. Die **Start**-Taste  zur Bestätigung drücken.
- Die neue Garzeit wird gespeichert und bei jedem Aufruf dieser Funktionen benutzt, bis eine neue Garzeit eingestellt wird.
- Für das Programm **A-07** (Huhn) das Gerät während des Garvorgangs anhalten, um die Speisen zu wenden. Danach die Gerätetür wieder schließen und die **Start-Taste**  drücken, um das Garen fortzusetzen.

## Weitere Eigenschaften

### 1. KINDERSICHERUNG

Die Kindersicherung verhindert die Bedienung durch kleine Kinder.

#### *Aktivieren der Kindersicherung:*

- **Stopp/Reset**-Taste  für 3 Sekunden drücken, ein Piepton ertönt und die Kontrollleuchte geht an. Im Verriegelungszustand können keine Tasten bedient werden.

#### *Deaktivieren der Kindersicherung:*

- **Stopp/Reset**-Taste  für 3 Sekunden lang drücken, ein Piepton ertönt und die Kontrollleuchte erlischt.

### 2. SCHNELLSTART

Diese Einstellung benutzen, um das Gerät bequem zum Garen auf 100 % Leistung einzustellen.

- Die **Start**-Taste  schnell hintereinander mehrere Male drücken, um die Garzeit einzustellen.
- Maximale Garzeit beträgt 10 Minuten.
- Das Gerät startet automatisch nach 2 Sekunden.



### 3. AUTOMATISCHER SCHUTZMECHANISMUS

Sollte die Temperatur im Mikrowellengerät bis 300 °C steigen, so schaltet das Gerät automatisch in einen Selbstschutz-Modus. Das Display zeigt „E01“ an und es ertönt ein Piepton. Um das Gerät wieder in den normalen Betriebszustand zu versetzen, drücken Sie die **Stopp/Reset-Taste** .

Im Falle eines Kurzschlusses schaltet das Gerät in den Selbstschutz-Modus und im Display wird „E03“ angezeigt. Es ertönen Pieptöne, bis die **Stopp/Reset-Taste**  gedrückt wird.

Das Gerät hat ist mit einem **Kühlungs-System** ausgestattet. Nach einem Betrieb von mehr als 2 Minuten arbeitet der Lüfter für ca. 3 Minuten automatisch weiter, um den Garraum des Gerätes abzukühlen.

### 6. Reinigung



#### **WARNUNG!**

**Vor der Reinigung das Gerät von der Stromversorgung trennen (Netzstecker ziehen!).**

**Verwenden Sie keinen Druckwasserstrahl, um dieses Gerät zu reinigen!**

**Achten Sie darauf, dass kein Wasser in das Gerät eindringt.**

#### **Wichtige Hinweise**

- Reinigen Sie das Gerät regelmäßig. Wenn das Gerät nicht in sauberem Zustand gehalten wird, kann sich dieses auf seine Lebensdauer auswirken, seine Funktionstätigkeit beeinträchtigen und zu Pilz- und Bakterienbefall führen.
- Entfernen Sie jegliche Speise- und Getränkespritzer an der Innenwänden des Garraumes sofort mit Hilfe eines feuchten Tuches. Zu langes Warten erschwert die Reinigung unnötig und macht sie im Extremfall unmöglich. Zu starke Verschmutzungen können unter Umständen das Gerät beschädigen.
- Verwenden Sie keine harten und scharfen Gegenstände, um die hartnäckigen Verschmutzungen zu entfernen.
- Vermeiden Sie den Einsatz von Sprays und anderen aggressiven Reinigern (z. B. Backofenreiniger), da sie Rückstände hinterlassen oder sogar die Oberflächen beschädigen können.

---

## Reinigung

- Wischen Sie die Innenwände sowie den Boden des Garraumes mit warmem Wasser und einem weichen Tuch ab.
- Reinigen Sie die äußeren Flächen mit einem feuchten Tuch. Um die Teile im Geräteinneren vor Schäden zu schützen, darf kein Wasser durch die Lüftungsschlitze in das Gerät gelangen.
- Wischen Sie die Gerätetür, die Gerätetürdichtungen und anliegende Teile mit einem feuchten Tuch ab, um jegliche Verunreinigungen zu entfernen. Setzen Sie keine aggressiven Reiniger ein.
- Die Bedienblende darf nicht nass werden. Reinigen Sie diese mit einem feuchten weichen Tuch. Lassen Sie dabei die Gerätetür geöffnet, um ein versehentliches Einschalten zu vermeiden.
- Reinigen Sie den Rollenring, den Glasdreheller und die Grillpfanne mit dem abnehmbaren Griff regelmäßig mit etwas Geschirrspülmittel oder geben Sie diese in die Geschirrspülmaschine.
- Falls sich Kondenswasser innen und außen an der Gerätetür bildet, entfernen Sie die Feuchtigkeit mit einem weichen Tuch. Kondenswasser bildet sich, wenn das Gerät bei hoher Luftfeuchtigkeit betrieben wird. Kondenswasser-Bildung ist normal.
- Beseitigen Sie Gerüche in Ihrem Gerät, indem Sie eine Tasse Wasser mit dem Saft und der Schale einer Zitrone in ein für Mikrowellen geeignetes Gefäß geben und für ca. 5 Minuten erhitzen. Gründlich mit einem trockenen, weichen Tuch nachwischen.
- Verwenden Sie ausschließlich ein weiches Tuch und benutzen Sie **niemals** grobe Reiniger, welche das Gerät zerkratzen könnten.
- Nach der Reinigung sollten Sie ein weiches, trockenes Tuch zum Trocknen und Polieren der Oberfläche einsetzen.

## Gerät aufbewahren

- Wenn das Gerät längere Zeit nicht genutzt wird, reinigen Sie es gründlich wie beschrieben und bewahren es an einem trockenen, sauberen, frostsicheren, sonnengeschützten und für Kinder unzugänglichen Platz auf. Stellen Sie keine schweren Gegenstände auf das Gerät.

## 7. Mögliche Funktionsstörungen

### Wenn das Mikrowellengerät nicht funktioniert:

1. Überprüfen Sie, ob das Gerät korrekt an die Stromversorgung angeschlossen ist. Ziehen Sie den Stecker aus der Steckdose und warten Sie ca. 10 Sekunden, bevor Sie ihn richtig einstecken.
2. Überprüfen Sie, ob die Sicherung herausgesprungen ist oder der Hauptschalter ausgeschaltet ist. Wenn diese ordnungsgemäß funktionieren, überprüfen Sie den Anschluss mit einem anderen Gerät.
3. Überprüfen Sie, ob die Gerätetür korrekt verschlossen ist (Sicherheitsschließsystem). Ansonsten werden aus Sicherheitsgründen keine Mikrowellen im Garraum erzeugt.

## Wenn sich die Funktionsstörungen nicht beseitigen lassen:

- Gehäuse **nicht** öffnen,
- Kundendienst benachrichtigen oder Händler kontaktieren, wobei Folgendes anzugeben ist:
  - die Art der Betriebsstörung;
  - die Artikelnummer und Seriennummer (auf dem Typenschild an der Rückseite des Gerätes abzulesen);
  - Kaufdatum.

## 8. Entsorgung

### Altgeräte



Elektrogeräte sind mit diesem Symbol gekennzeichnet. Elektrogeräte dürfen nicht in den Hausmüll. Kann das Gerät nicht mehr benutzt werden, ist jeder Verbraucher verpflichtet, Elektrogeräte getrennt vom Hausmüll bei den dafür vorgesehenen Sammelstellen seiner Gemeinde abzugeben.



### HINWEIS

Elektroaltgeräte müssen fachgerecht verwertet und entsorgt werden, um Auswirkungen auf die Umwelt zu vermeiden.

- Trennen Sie das Gerät von der Netzversorgung und entfernen Sie das Netzanschlusskabel vom Gerät.